

カルネコ
店頭販促
ツールリスト

TOOL LIST

販促ロスをゼロにする

CALNECO

店頭販促ツールリストについて

本リストに掲載されているツールは、カルネコで製作できるツールの主なラインナップとなります。発足から現在まで、およそ2,000種(類似形状含む)のツールの制作実績がございます。

新規形状の開発や、製作できるツールの拡充も随時行っております。本リストに掲載のない、形状やツールでもご希望ございましたら是非ご相談ください。

店頭販促ツールリストの使い方

1



ツール種類

- ボード
- ポスター
- レールPOP
- 仕切りPOP
- スイングPOP
- カード・小冊子・ハガキ
- ステッカー・首掛けツール
- 立体物・什器
- その他ツール

次ページの売り場イメージをご覧ください、利用したいツールがございましたら、ツールの種類より、該当ツールをお探しく下さい。

2

ツール種類 **ボード**

フリーカットボード 型

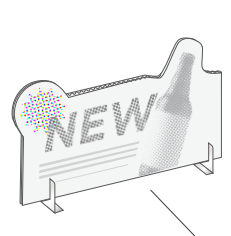

■ **特徴** デザインに合わせて自由にカットできるボードです。商品やマークなど、強調したい部分に沿ってカットすると効果的です。

■ **材質** 紙・ダンボール

■ **サイズ** H436×W900mm

[ツール名称]

[型が必要なツール]

[特徴]

[材質]

[サイズ]

[イメージ図]

各種ツールページで利用したいツールをご確認ください。ツール特徴・材質・サイズが記載されております。※掲載されたツールはごく一部です。ご希望などございましたらお問い合わせください。

【エンド展開】



【定番棚展開】

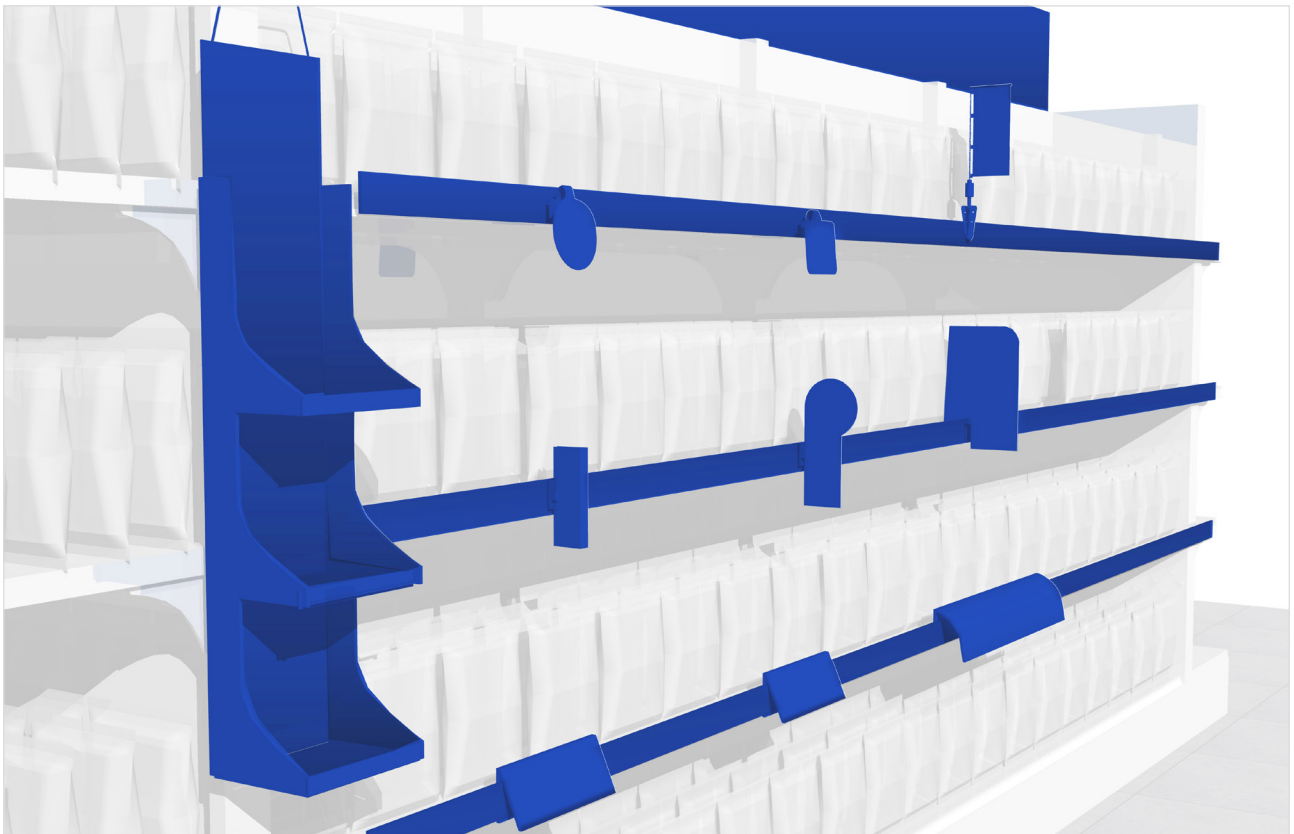

【催事場展開】

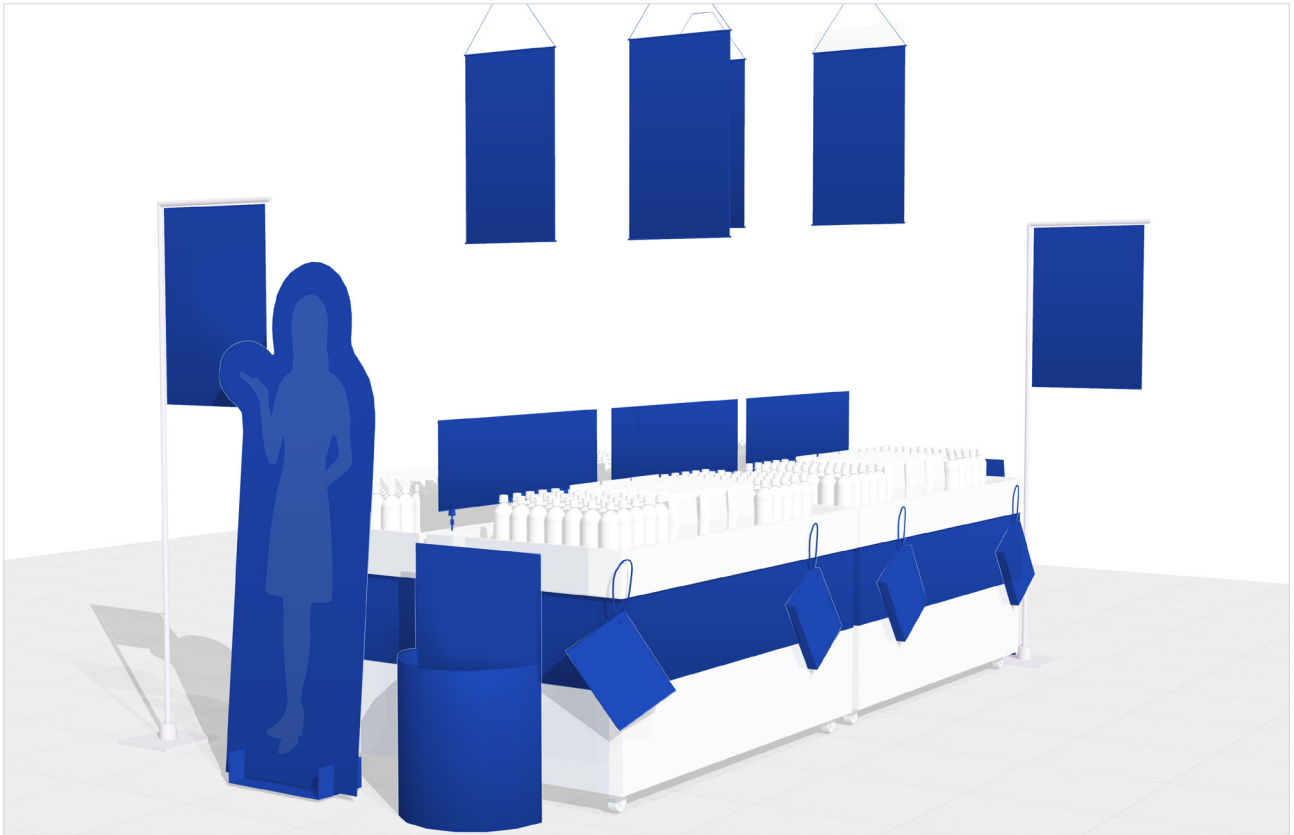

【冷ケース展開】

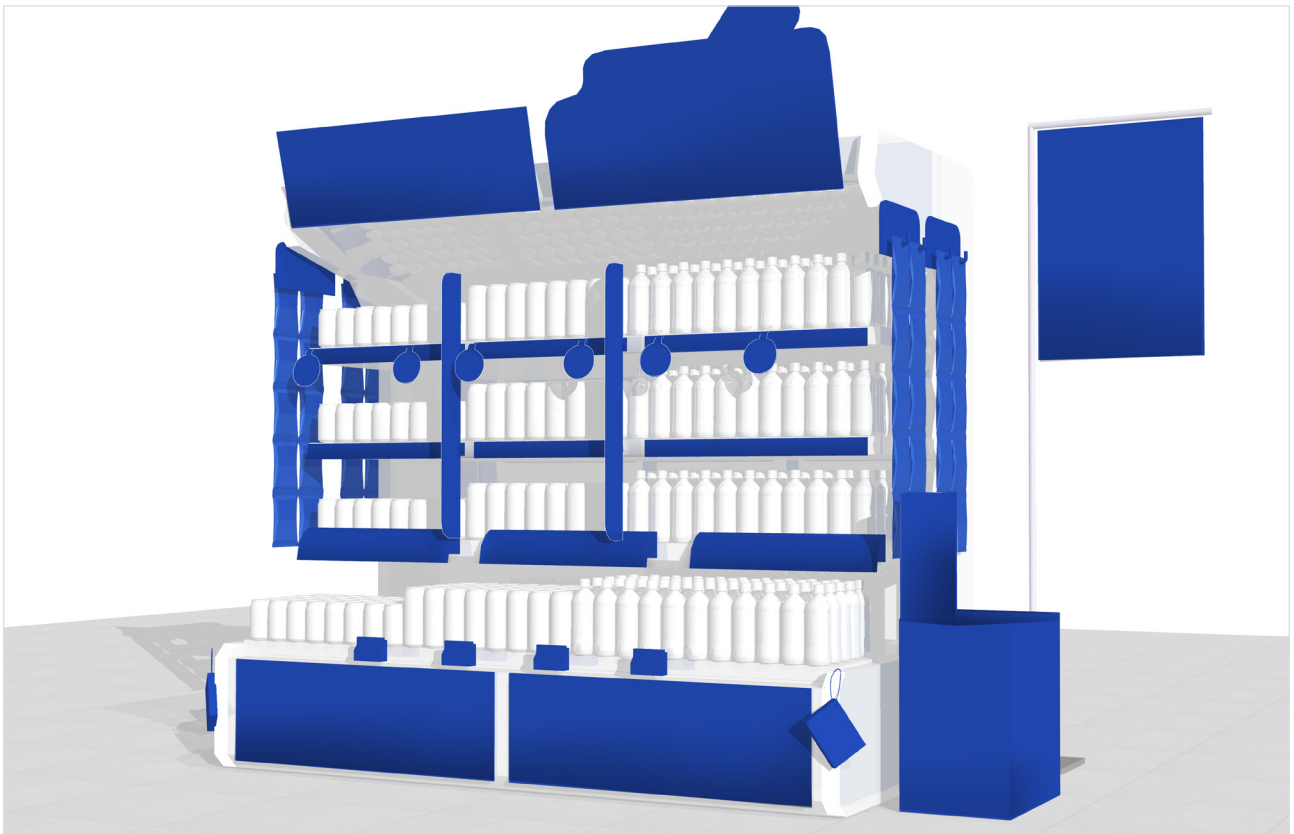

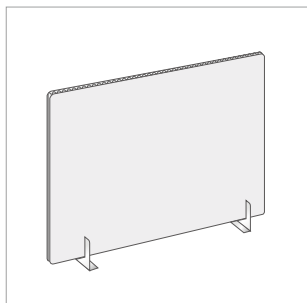
ツール種類 **ボード****大型ボード** TL 型

- 特徴 一般的な幅900mmの商品棚や催事場に最適なPOPです。大陳イベントや離れた距離からの集客、棚最上段確保に利用します。

■材質 紙・ダンボール芯材 / 色 4c/0c

■サイズ H600×W900mm

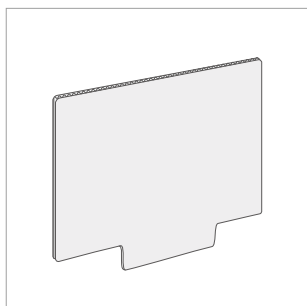
**ボード(什器差込み用)** 00765 型

- 特徴 大型の什器に差し込んで利用できるPOPです。サイズを小さくすれば、カウンター什器にも活用できます。

■材質 紙・ダンボール芯材 / 色 4c/0c

■サイズ H497×W544mm

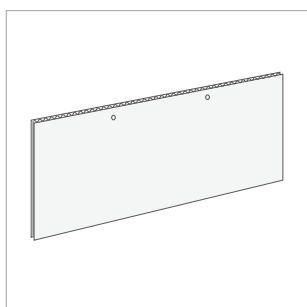
**中型ボード(穴アキ)** TSB 型

- 特徴 上部に穴の空いたボードです。天井などから吊り下げることのできるPOPです。紙脚を付けて下に設置することも可能です。

■材質 紙・ダンボール芯材 / 色 4c/4c

■サイズ H300×W900mm

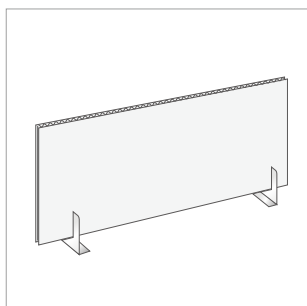
**中型ボード(紙脚つき)** 000RB 型

- 特徴 ボードに紙脚を付けて設置することができるPOPです。定番棚最上段確保に有効なツールです。

■材質 紙・ダンボール芯材 / 色 4c/4c

■サイズ H297×W841mm

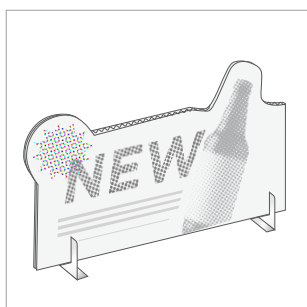
**フリーカットボード** 006WA 型

- 特徴 デザインに合わせて自由にカットできるボードです。商品やマークなど、強調したい部分に沿ってカットすると効果的です。

■材質 紙・ダンボール芯材 / 色 4c/0c

■サイズ H436×W900mm

**等身大パネル** 00990

- 特徴 実寸に近いかたちで製作できるPOPです。CMと連動させ、タレントなどを用いることで強く印象付けることができます。

■材質 ダンボール / 色 4c/0c

■サイズ H1800×W600mm

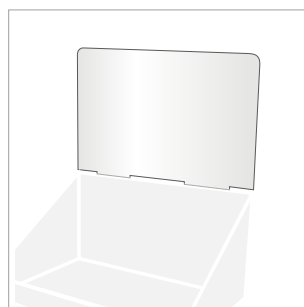
**小型カットボード** 0021N 型

- 特徴 カウンター什器に差し込み口を設け、接続させることのできるPOPです。本体什器を変えることなく取り替えが可能です。

■材質 紙・ダンボール芯材 / 色 4c/4c

■サイズ H297×W420mm

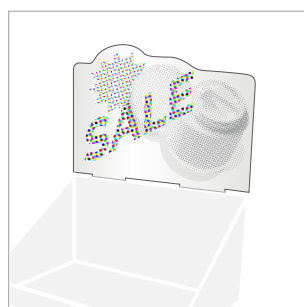
**小型フリーカットボード** 006UE 型

- 特徴 カウンター什器に接続させることのできるPOPです。デザインに合わせてカットできます。本体什器を変えることなく取り替えが可能です。

■材質 紙・ダンボール芯材 / 色 4c/0c

■サイズ H240×W297mm

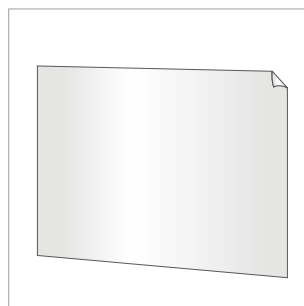
ツール種類 **ポスター****ポスターA版(大型サイズ)** 0008M

- 特徴 A全サイズまでの大型ポスター製作が可能です。マット系、コート系など紙質も選べます。

■材質 紙 / 色 4c/0c

■サイズ A全サイズ

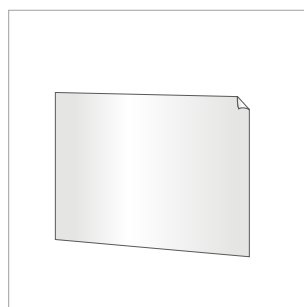
**ポスターA4.A3** A3.A4

- 特徴 定番棚スペースにも利用できるA3、A4サイズでのポスター製作が可能です。マット系、コート系など紙質も選べます。

■材質 紙 / 色 4c/0c

■サイズ A3(H297×W420) A4(H210×W297)

ツール種類 ポスター

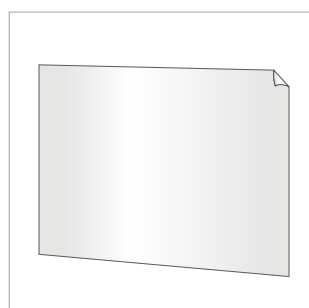

ポスターB版(大型サイズ)

- 特徴 B全サイズまでの大型ポスター製作が可能です。マット系、コート系など紙質も選べます。

■ 材質 紙 / 色 4c/0c

■ サイズ B全サイズ

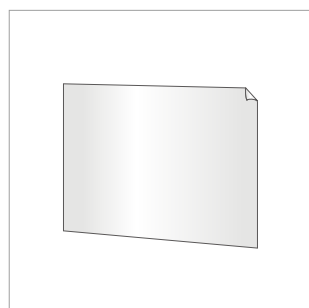

ポスター B4.B5

- 特徴 定番棚スペースにも利用できるB4、B5サイズでのポスター製作が可能です。マット系、コート系など紙質も選べます。

■ 材質 紙 / 色 4c/0c

■ サイズ B4(H257×W364) B5(H182×W257)

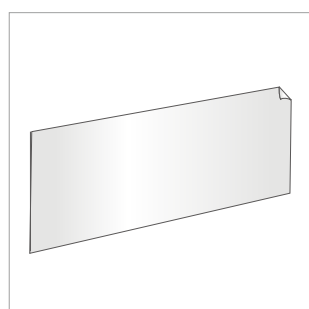

横長ポスター

- 特徴 横断幕のように幅の広い陳列に利用するPOPです。陳列幅に合わせてのサイズ変更が可能です。

■ 材質 紙 / 色 4c/0c

■ サイズ H300×W900mm

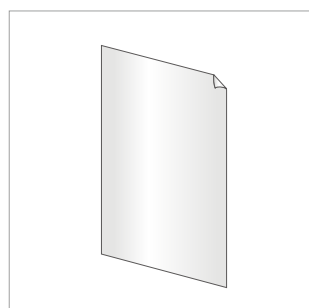

短冊ポスター

- 特徴 定型サイズを半分に断裁した短冊型のポスターです。ポップスタンドを利用し、商品横に吊るすなどし、視認性を高めます。

■ 材質 紙 / 色 4c/0c

■ サイズ H515×W250mm



ラウンドシート

- 特徴 陳列棚の下に敷くPOPです。棚の底部分や平台の足元を隠し、売場を華やかにする役割を持ちます。

■ 材質 紙 / 色 4c/0c

■ サイズ H300×W900mm

ツール種類 レールPOP

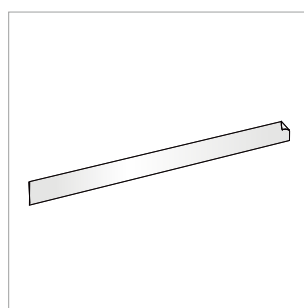

レールPOP (3尺用)

- 特徴 陳列棚のレール幅に沿って配置できる細長いPOPです。3尺分のエリアを分けさせることでゾーニングに威力を発揮します。

■ 材質 紙 / 色 4c/0c

■ サイズ H65×W900mm

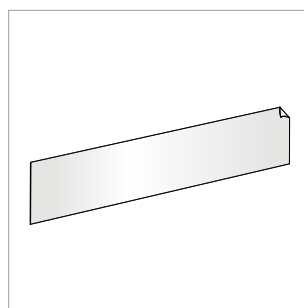

レールPOP (1尺用)

- 特徴 陳列棚のレール幅に沿って配置できる細長いPOPです。1尺の限られたスペースを分けさせることでゾーニングに威力を発揮します。

■ 材質 紙 / 色 4c/0c

■ サイズ H65×W300mm

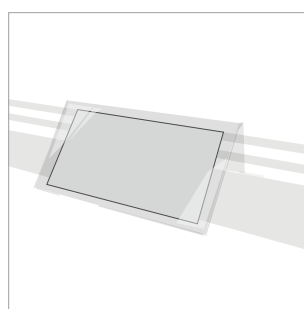

トレー用レールPOP

- 特徴 定番棚トレーの前方部分に活用できるPOPです。商品に近い位置で製品特徴などを伝える際に役立ちます。

■ 材質 紙 / 色 4c/0c

■ サイズ H65×W95mm

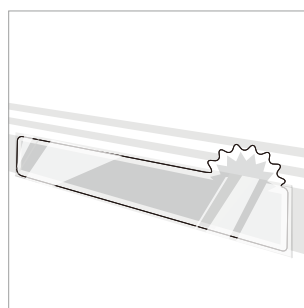
帯シート(フリーカット) 型

- 特徴 定番棚トレーの前方部分に活用できるPOPです。目立つようデザインに合わせてカットすることで、視認性が高まります。

■ 材質 紙 / 色 4c/0c

■ サイズ H110×W900mm



帯シート

- 特徴 トレー幅に合わせ横での連続した展開を行えるPOPです。スペースを分けさせることでゾーニングに威力を発揮します。

■ 材質 紙 / 色 4c/0c

■ サイズ H57×W300mm

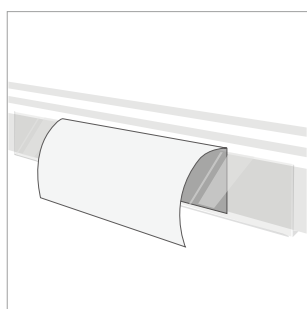

001D6

飛び出し POP

型

- 特徴 定番棚プライス部分を利用し曲面状に突出させるPOPです。訴求面が前面に出ることから、通常より視認性が高まります。

- 材質 紙 / 色 4c/0c

- サイズ 組立 :H65×W198mm

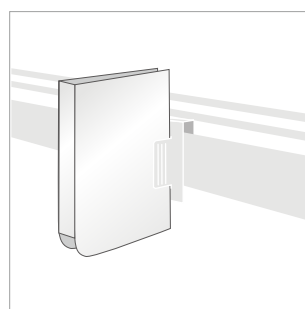

004TB

飛び出し仕切りPOP

型

- 特徴 専用パーツを利用し、定番棚等の小さなスペースで横からの導線に効果を発揮するPOPです。飛び出させることで、視線を留めることができます。

- 材質 紙 / 色 4c/0c

- サイズ 組立 :H130×W15×D70mm

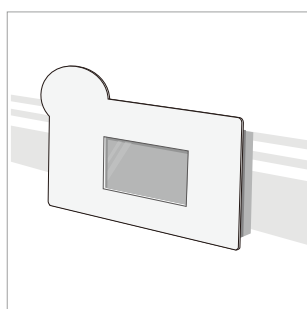

0053A

モニター用 POP

型

- 特徴 モニタを扱う際にモニター窓を設けて利用するPOPです。動画に対し静かな情報を表示し、ボタンを隠す効果もあります。モニターサイズに合わせて作成します。

- 材質 紙 / 色 4c/0c

- サイズ H86×W310mm

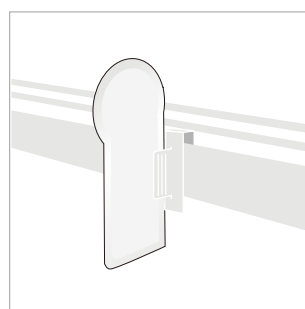

006ME

フリーカット仕切り

型

- 特徴 専用パーツを利用し、定番棚等の小さなスペースで横からの導線に効果を発揮するPOPです。デザインに合わせてカットし、視線を留めることができます。

- 材質 紙 / 色 4c/0c

- サイズ 単体 :H120×W100mm

ツール種類 仕切り POP



0064D

サイドPOP(冷ケース用)

型

- 特徴 冷ケースなど縦のゾーニングを行う際に用いるPOPです。横からの導線で誘導する際に効果を発揮します。

- 材質 紙 / 色 4c/4c

- サイズ H600×W120mm

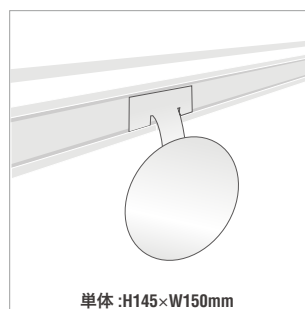

SWN

丸スイング POP

型

- 特徴 定番棚のプライスエリアでのアイキャッチとして汎用性の高いPOPです。ゆらゆら揺れる動きで目線の誘導を行います。

- 材質 紙 / 色 4c/0c

- サイズ B4 サイズ面付け

単体 :H145×W150mm

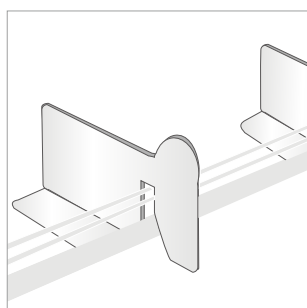

0085R

仕切りPOP(側面用)

型

- 特徴 定番棚をゾーニングするときに活用できるPOPです。ブックエンドのように立てることができ、横からの導線に効果を発揮します。

- 材質 厚紙 / 色 4c/4c

- サイズ 組立 :H185×W80×D290mm

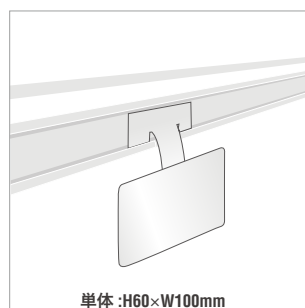

001E1

角スイング POP

型

- 特徴 定番棚のプライスエリアでのアイキャッチとして汎用性の高いPOPです。ゆらゆら揺れる動きで目線の誘導を行います。

- 材質 紙 / 色 4c/0c

- サイズ B4 サイズ面付け

単体 :H60×W100mm

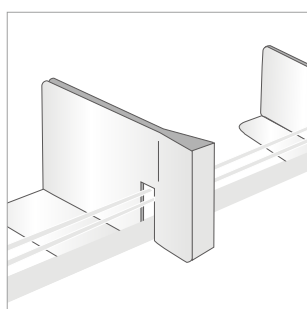

0058D

仕切りPOP(正面・側面用)

型

- 特徴 定番棚をゾーニングするときに活用できるPOPです。ブックエンドのように立てることができ、正面と側面に情報を持たせることが可能です。

- 材質 厚紙 / 色 4c/4c

- サイズ 組立 :H120×W30×D254mm

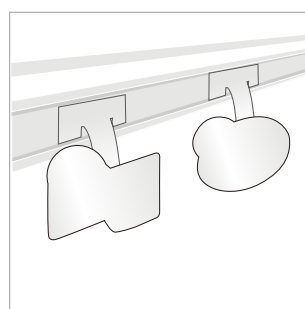

006ZH

フリーカットスイング

型

- 特徴 定番棚のプライスエリアでのアイキャッチとして汎用性の高いPOPです。デザインに合わせてカットし、ゆらゆら揺れる動きで目線の誘導を行います。

- 材質 紙 / 色 4c/0c

- サイズ A4 サイズ面付け

ツール種類 スイグ POP

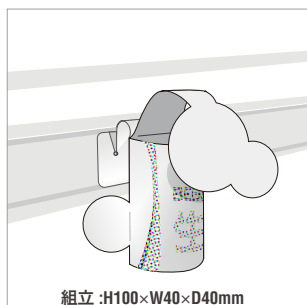
立体スイグ POP 007FY 型

- 特徴 小さくても立体的で人目を惹くスイグPOPです。訴求面で立体的な表現ができるので、より存在感のあるPOPになります。

- 材質 紙 / 色 4c/0c

- サイズ A4 サイズ面付け

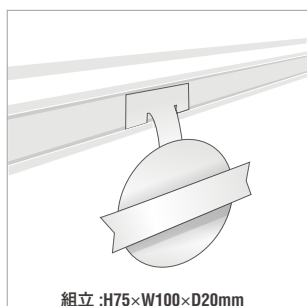
飛び出しスイグPOP 006A9 型

- 特徴 訴求面の一部が飛び出すスイグPOPです。訴求面が前面に出ることから、通常より視認性が高まります。

- 材質 紙 / 色 4c/0c

- サイズ A4 サイズ面付け

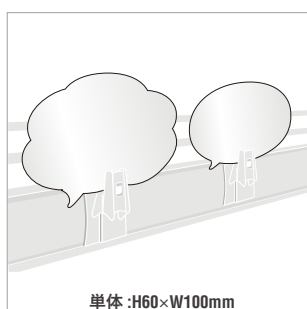
POPセット(吹き出し) 006V6 型

- 特徴 専用パーツで設置する吹き出し型のPOPセットです。短い一言で商品特徴を伝え、商品を手にとっていただく確率を高めます。

- 材質 紙 / 色 4c/0c

- サイズ A3 サイズ面付け

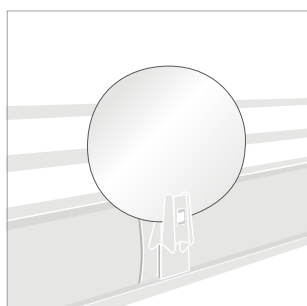
丸型POPセット 0065G 型

- 特徴 専用パーツで設置する定番の形状のPOPセットです。幅広いデザインに対応しやすく、セット内で複数のデザインを配置することも可能です。

- 材質 紙 / 色 4c/0c

- サイズ 単体サイズ H200×W200mm

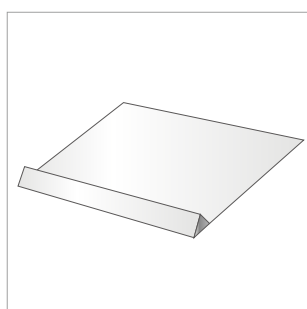
三角下敷き 0027N 型

- 特徴 下敷き部分の上に製品を陳列し、手前の三角部分にデザインが入るPOPです。わずかなスペースを活用することができます。

- 材質 紙 / 色 4c/4c

- サイズ 組立 : H50×W900×D400mm

ツール種類 カード・小冊子・ハガキ

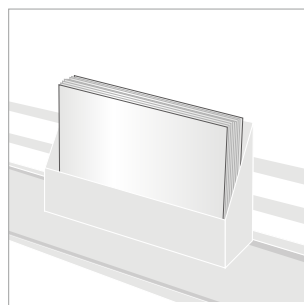
カード 00060

- 特徴 商品特徴をより詳しく説明するのに適したPOPです。店頭で設置するためのケースと合わせて活用できます。

- 材質 紙 / 色 4c/0c

- サイズ H55×W91mm

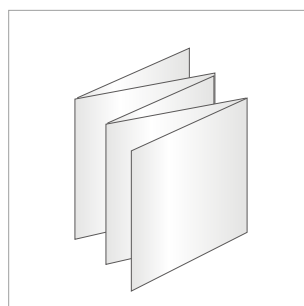
小冊子(蛇腹折り) 001M7

- 特徴 商品特徴をより詳しく説明できる蛇腹折りタイプの小冊子です。店頭で設置するためのケースや穴あけフックもごさいます。

- 材質 紙 / 色 4c/4c

- サイズ 折状態 : H80×W90mm

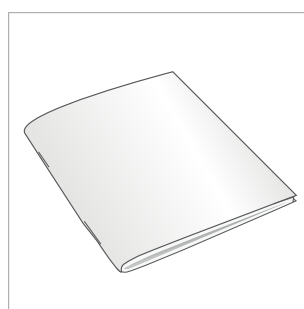
小冊子(中綴じ) 001EV

- 特徴 商品特徴をより詳しく説明できる中綴じタイプの小冊子です。店頭で設置するためのケースもごさいます。

- 材質 紙 / 色 4c/0c

- サイズ H182×W128mm

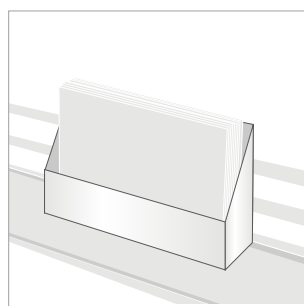
カード・小冊子ケース SMM 型

- 特徴 カード・小冊子など店頭に設置するためのケースです。ケースはPOP用紙を水気などから守り、高級感も演出できます。

- 材質 紙・プラスチック / 色 4c/0c

- サイズ 組立 : H130×W85×D15mm

リーフレット・レシピ RHB

- 特徴 商品に関連する情報や、調理レシピなどを記載するなど、商品の特性や活用方法をアピールすることができます。

- 材質 紙・フック / 色 4c/4c

- サイズ H148×W100mm



001A7

応募ハガキツール(二つ折り)

- 特徴 二つ折り仕様の、キャンペーンハガキです。情報の記載量が多い場合など、二つ折りにすることで、活用の幅が広がります。

■材質 紙・フック / 色 4c/4c

■サイズ H297×W105mm

ツール種類 ステッカー・首掛けツール



000TM

ステッカー (シート)

- 特徴 冷蔵ケースなどに宣伝用や装飾を目的に使用されるシールです。配布する・商品に貼るなど用途は自在で、工夫の効いたPRが可能です。

■材質 紙・ユボ / 色 4c/0c

■サイズ A4 サイズ面付け

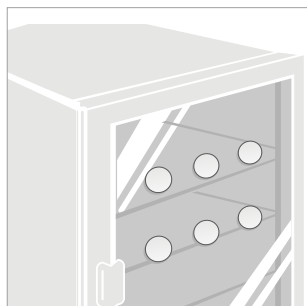

00731

ステッカー (単体) 型

- 特徴 単体でもステッカーが作成可能です。多数のデザインが不要の時や、PRで一枚ずつ配布するなどのシーンで役立ちます。

■材質 紙・ユボ / 色 4c/0c

■サイズ H50×W60mm

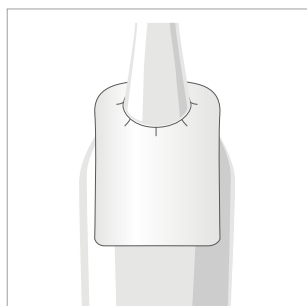

NRA1

首掛け (前付けタイプ) 型

- 特徴 ペットボトルやお酒のボトルの首にかけられるPOPです。POPをつけることで陳列された時に目を引きます。

■材質 紙 / 色 4c/0c

■サイズ 単体 :H70×W100mm

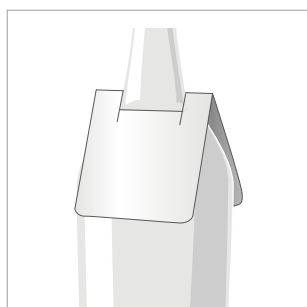

0028P

首掛け (前後タイプ) 型

- 特徴 ペットボトルやお酒のボトルの首にかけられるPOPです。前後にデザインが可能のため、キャンペーン広告を入れたり、PRの幅が広がります。

■材質 紙 / 色 4c/0c

■サイズ A4 サイズ面付け

ツール種類 立体物・什器

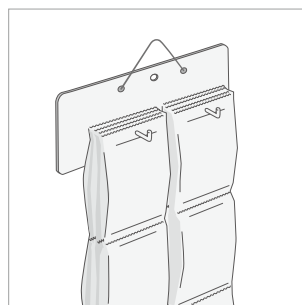

0004L

フック付ハンガー什器(ヘッダータイプ)

- 特徴 エンド脇の限られたスペースで縦長に連なる商品の販促を行う什器です。フックは折りたたむことができ、上部は訴求面として利用できます。

■材質 ダンボール・フック / 色 4c/0c

■サイズ H60×W200mm



007F3

フック付ハンガー什器(台紙タイプ)

- 特徴 エンド脇の限られたスペースを利用し、フック穴のある商品を展開できる什器です。フックは折りたたむことができ、上部は訴求面として利用できます。

■材質 ダンボール・フック / 色 4c/0c

■サイズ 組立 :H520×W185×D20mm

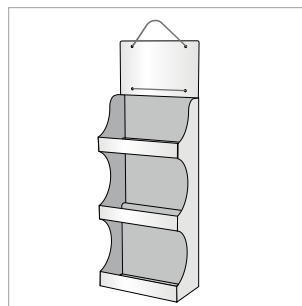

000H7

ハンガー什器 I

- 特徴 エンド脇の限られたスペースを利用し、展開できる什器です。棚タイプなのでフック穴のない商品でも陳列することが可能です。

■材質 ダンボール / 色 4c/0c

■サイズ 組立 :H705×W190×D117mm

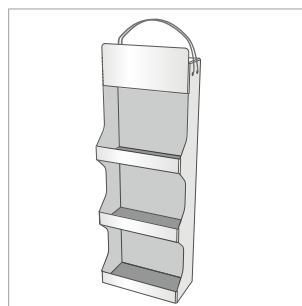

0085C

ハンガー什器 II

- 特徴 通常のハンガー什器より上部の訴求面が手前に突き出るツールです。商品陳列数に合わせ横幅を広くすることも可能です。

■材質 ダンボール / 色 4c/0c

■サイズ 組立 :H677×W185×D124mm

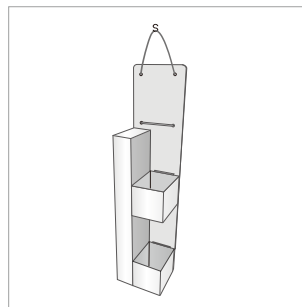

009CR

サイド訴求面付きハンガー什器

- 特徴 商品の横に訴求面を加えることで上部以外の訴求を確保しています。コンパクトで狭いコーナーのスペースにも活用できます。

■材質 ダンボール / 色 4c/0c

■サイズ 組立 :H600×W110×D90mm

ツール種類 **立体物・什器**



005ML
カウンター什器
 ■ 特徴 エンド棚上段や小スペースに有効な什器です。レジ横など、会計時などに設置することで高い訴求効果を生み出します。また、ボードも設置可能です。
 ■ 材質 厚紙 or ダンボール / 色 4c/0c
 ■ サイズ 組立 :H170×W290×D250mm

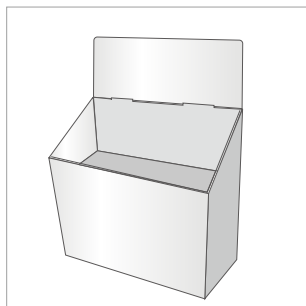

0077Q
フロア什器
 ■ 特徴 店先や広い通路わきで活用できる什器です。ボードを付けることで、より訴求力を高めることができます。
 ■ 材質 ダンボール / 色 4c/0c
 ■ サイズ 組立 :H700×W474×D195mm



007F1
ひな壇付カウンター什器
 ■ 特徴 エンド棚や小スペースに有効な什器です。階段状に展示させることでボリュームのある演出ができます。また、ボードも設置可能です。
 ■ 材質 厚紙 or ダンボール / 色 4c/0c
 ■ サイズ 組立 :H368×W240×D250mm

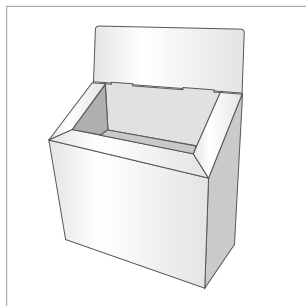

009H6
多面訴求フロア什器
 ■ 特徴 通常のフロア什器より太い囲いを設けることで上部のパネル以外に、囲いも訴求スペースとして活用できる什器です。
 ■ 材質 ダンボール / 色 4c/0c
 ■ サイズ 組立 :H835×W550×D245mm

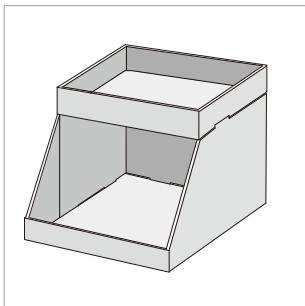

0093C
2段カウンター什器
 ■ 特徴 最上段でカウンター什器を扱う場合に、天面のスペースも活用できるツールです。下段を増やすことも可能です。
 ■ 材質 ダンボール / 色 4c/0c
 ■ サイズ 組立 :H220×W240×D290mm

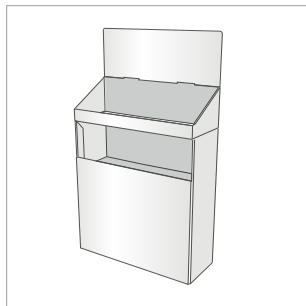

008CB
2段フロア什器
 ■ 特徴 通常のフロア什器より、商品数が多い場合や、在庫ストックスペースとして下段を活用したい場合に有効な什器です。
 ■ 材質 ダンボール / 色 4c/0c
 ■ サイズ 組立 :H975×W575×D215mm



006MF
商品固定用パーツ
 ■ 特徴 什器底面に設置し、自立の難しい商品を立たせたり、きれいに整列させ見栄えを演出する際に活用する POP です。
 ■ 材質 厚紙 or ダンボール / 色 4c/0c
 ■ サイズ 組立 :H80×W415×D215mm

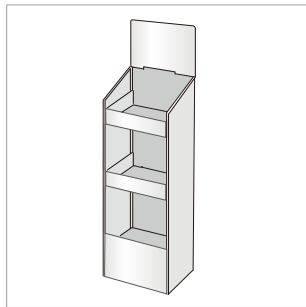

009FA
3段フロア什器
 ■ 特徴 段数や列数をご要望に合わせて設計することも可能です。商品数、商品サイズに合わせてオリジナルの什器で展開できます。
 ■ 材質 ダンボール / 色 4c/0c
 ■ サイズ 組立 :H1150×W315×D230mm



JC
半円什器
 ■ 特徴 店先や広い通路わきで活用できる什器です。背面ボードを付けることで、より訴求力を高めることができます。
 ■ 材質 厚紙・ダンボール芯材 / 色 4c/0c
 ■ サイズ 組立 :H900×W490×D250mm

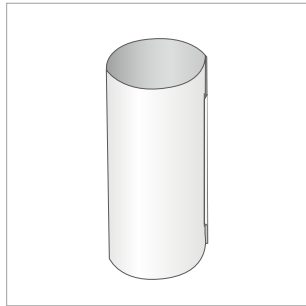

0068W
筒状 POP
 ■ 特徴 缶体の商品のビッグダミーとしても活用できます。全方向から視線が集まる売場に効果を発揮します。
 ■ 材質 厚紙 / 色 4c/0c
 ■ サイズ 組立 :H1480×W300×D300mm

ツール種類 **その他ツール**

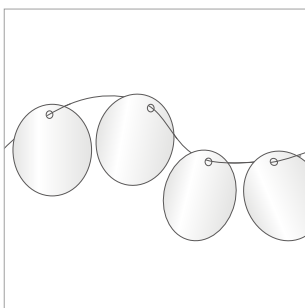

飾付け POP (丸型) 001TW 型

■ 特徴 シンプルな形状で、自由度の高い演出が可能です。他のPOPと組み合わせ使用すると、ワンポイントとして注目度を高めます。

■ 材質 紙 / 色 4c/0c

■ サイズ 単体 :H200×W200mm



多面体 POP 009EB

■ 特徴 モチーフに合わせて多面体で成型することが可能です。平面の紙を組み上げて、立体的な存在感を演出できます。

■ 材質 厚紙orダンボール / 色 4c/0c

■ サイズ 組立 :H300×W270×D270mm

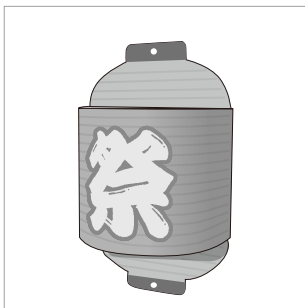

飾付け POP (ちょうちん) 009GX

■ 特徴 紐を通し、催事場の上部の飾付けなどの賑やかに売場を彩りたいツールとして活用できます。

■ 材質 厚紙 / 色 4c/0c

■ サイズ 組立 :H300×W190×D190mm

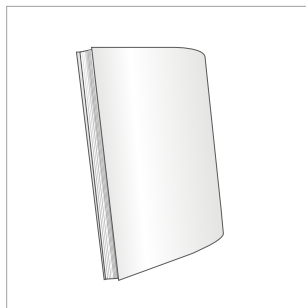

カタログ 000UU

■ 特徴 新商品や定番品の案内・年間プロモーションや売場獲得の商談シートをまとめるなど、営業ツールとして用いることができます。

■ 材質 紙 / 色 4c/4c

■ サイズ 仕上 : H210×W297mm

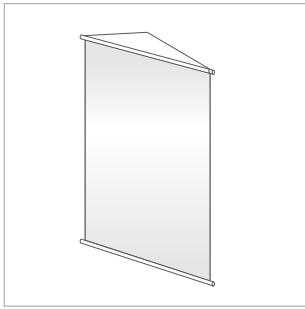

タペストリー 001KE

■ 特徴 上下にパイプを付け、吊るすことで手前の商品と奥行き感のある演出ができます。高い位置に飾ることで遠くからの誘導にも役立ちます。

■ 材質 ポリエステル・布 / 色 4c/0c

■ サイズ H420×W297mm

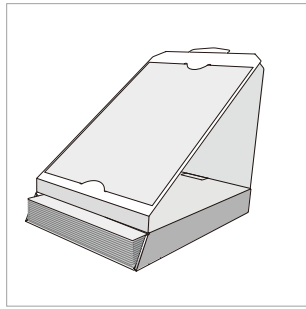

カタログスタンド 0099W

■ 特徴 カatalogを入れたまま折り畳んで運べるスタンドです。A4カタログが入るストックスペースがあり、設置時は前面に見本を取り付けることができます。

■ 材質 ダンボール / 色 4c/0c

■ サイズ 組立 :H280×W223×D309mm

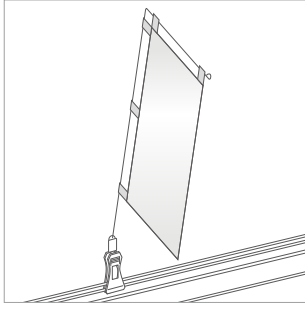

紙製のぼり 000EF 型

■ 特徴 小スペースで展開をする際、商品の近くなどにミニサイズのぼりを設置すると視認性やアイキャッチが高まります。ポリエステル・布製もございます。

■ 材質 紙・プラスチック / 色 4c/0c

■ サイズ H297×W105mm

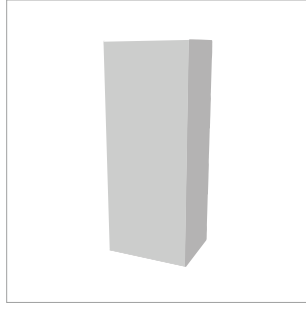

ビックダミー (箱形) 005MF

■ 特徴 箱形の実商品を模して拡大させ、展示させるPOPです。商品認知と遠くからの売り場への誘導が期待できます。

■ 材質 厚紙orダンボール / 色 4c/0c

■ サイズ 組立 :H600×W240×D180mm

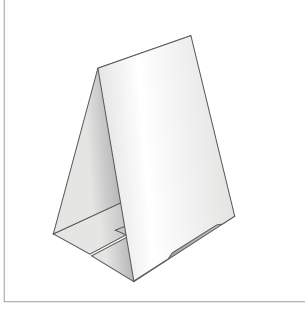

テーブルテント TT 型

■ 特徴 定番POPとして、また、飲食店など量販以外のタッチポイントがある場合に、卓上に置くPOPとして視線に近い位置で展開ができるPOPです。

■ 材質 紙 / 色 4c/0c

■ サイズ 組立 :H100×W90×D40mm



ビックダミー (袋形) 009FG

■ 特徴 袋形の実商品を模して拡大させ、展示させるPOPです。商品認知と遠くからの売り場への誘導が期待できます。

■ 材質 厚紙 / 色 4c/0c

■ サイズ 組立 :H655×W500×D180mm

販促ロスをゼロにする
CALNECO

カルネコ株式会社



東京都中央区日本橋本町四丁目8番16号
KDX新日本橋駅前ビル2F
Tel.03-6697-0390(代) Fax.03-6697-0391